

Przemyśl, 20.11.2018r.

KD.II.7120.11.2018

**Przedsiębiorstwo Usług Projektowych
Marek Kowieszko
Ostrów 292
37-700 Przemyśl**

Zgodnie z § 8 ust. 8 rozporządzenia Ministra Infrastruktury z dnia 23 września 2003r. w sprawie szczegółowych warunków zarządzania ruchem na drogach oraz wykonywania nadzoru nad tym zarządzaniem (Dz. U. z 2017, poz. 784) w załączeniu przesyłam do realizacji projekt stałej organizacji ruchu droga gminna nr 116218R Bachów – Chyrzyna.

Zgodnie z § 8 ust. 7 wymienionego rozporządzenia – termin ważności zatwierdzonego projektu określa się jako „organizacja stała od dnia 31.12.2021r.”

Jednocześnie informuję, że na podstawie § 12 ust. 1 ww. rozporządzenia jednostka wprowadzająca organizację ruchu ma zawiadomić organ zarządzający ruchem, zarząd drogi oraz właściwego komendanta Policji o terminie jej wprowadzenia, co najmniej na 7 dni przed dniem wprowadzenia organizacji ruchu.

Otrzymują:

1. Adresat.
2. A/a.

Wyk. Jacek Andrach
tel. 16 6785054 wew. 393

z up. STAROSTY
inż. Leszek Pusiarski
Marszałek Wydziału
Komunikacji Drogowej

PROJEKT STAŁEJ ORGANIZACJI RUCHU

Branża: **INŻYNIERIA RUCHU**

DOKUMENTACJA PROJEKTOWA

Inwestor: **Wójt Gminy Krzywca, 37-755 Krzywca 36**

Zadanie projektowe: Budowa drogi gminnej Bachów-Chyrzyna

Obiekt: droga gminna Bachów-Chyrzyna

ZATWIERDZAM
SAVO ORGANIZACJA STAŁA
OD DN. 31.12.2021r.

Kategoria obiektu: XXV, IV.

Zawartość teczki:

1. Harmonogram prac,
2. Opis techniczny,
3. Orientacja w skali 1 : 25 000,
4. Plan sytuacyjny – inwentaryzacja w skali 1 : 500,
5. Plan sytuacyjny – oznakowanie w skali 1 : 500,
6. Sposób umieszczenia oznakowania pionowego,
7. Zestawienie oznakowania pionowego i poziomego.

mgr inż. STAKOSTY
inż. Marek PusiarSKI
Naczelnik Wydziału
Kształtowania i ruchu

Przemysł, 20.11.2018
Ujęto pod poz. 62/2018

Organizacja na czas stały:

Opracował: mgr Marek Kowieszko.....
Branża drogowa: nr.upr. WBPP/IUB/4.9/3.9/34/84



mgr Marek Kowieszko
Uprawnienia Budowlane
nr WBPP/IUB/4.9/3.9/34/84
podpis

Projektant: mgr inż. Tomasz Kowieszko.....
Branża drogowa: nr upr. MAZ/0027/POOD/14

mgr inż. Tomasz Kowieszko
Projektant
Uprawnienia w spec. drogowej i mostowej
do proj. nr MAZ/0027/POOD/14
MAZ/0368/POOD/08



KARTA UZGODNIENÍ

do projektu stałej organizacji ruchu dla zadania pn.: „Budowa drogi gminnej Bachów-Chyrzyna - skrzyżowanie z drogą powiatową nr 2083R,,
powiat przemyski, województwo podkarpackie

L.p.	Data uzg.	Nazwa Instytucji	Podpis	Uwagi
1.	07.11.2018	GMINA KRZYWCZA 37-755 KRZYWCZA pow. przemyski, woj. podkarpackie tel/fax (016) 672 74 30	WÓJT  Wacław Pawłowski	Bez uwag
2.	14. LIS. 2018	ZARZĄD DRÓG POWIATOWYCH w Przemysku opiniuje uzgodnienia pozytywnie/odmownie Przemysk, dnia 14.11.2018 Podpis	DYREKTOR  mgr Janusz Hołyszko	
3.				
4.				
5.				
6.				

KARTA UZGODNIENÍ

do projektu stałej organizacji ruchu dla zadania pn.: „Budowa drogi gminnej Bachów-
Chyrzyna - skrzyżowanie z drogą powiatową nr 2083R,,
powiat przemyski, województwo podkarpackie

L.p.	Data uzg.	Nazwa Instytucji	Podpis	Uwagi
1.	07.11.2018	<p>GMINA KRZYWCZA 37-755 KRZYWCZA pow. przemyski, woj. podkarpackie tel./fax (016) 672 74 30</p>	<p>WÓJT  Wacław Pawłowski</p>	Bez uwag
2.		<p>Z-ca NACZELNIKA Wydziału Ruchu Drogowego KMP w Przemysłu asp. szt. Tomasz KUREK</p>	<p>ZASTĘPCA KOMENDANTA MIEJSKIEGO POLICJI w PRZEMYSŁU </p>	
3.		<p>KOMENDA MIEJSKA POLICJI Przemysłu WYDZIAŁ RUCHU DROGOWEGO POZYTYWNE NEGATYWNE</p>	<p>nadkom. mgr inż. Rafał DRYŚ</p>	
4.				
5.				
6.				

HARMONOGRAM PRAC

do projektu stałej organizacji ruchu po realizacji budowy drogi gminnej Bachów-Chyrzyna
powiat przemyski, województwo podkarpackie

Planowany termin realizacji: 31 grudnia 2021r.

Uwaga: Wprowadzenie oznakowania warunkuje się zakończeniem prac przewidzianych w projekcie budowlano - wykonawczym

OPIS TECHNICZNY

do projektu stałej organizacji ruchu po realizacji budowy drogi gminnej Bachów-Chyrzyna, powiat przemyski, województwo podkarpackie.

Wstęp

Podstawą niniejszego opracowania jest umowa nr 8/2017 z dnia 01.03.2017 r. na opracowanie dokumentacji projektowej dla inwestycji pn.: „Budowa drogi gminnej Bachów-Chyrzyna”, zawarta między Wójtem Gminy Krzywca, 37-755 Krzywca 36, a firmą: Przedsiębiorstwo Usług Drogowych Marek Kowieszko, Ostrów 292, 37-700 Przemyśl.

Investorem zadania inwestycyjnego jest Wójt Gminy Krzywca, 37-755 Krzywca 36.

1. Podstawa opracowania:

1.1 Ustawa „Prawo o ruchu drogowym” (Dz. U. Nr 108 z 2006r. Poz. 908).

1.2 Rozporządzenie Ministra Infrastruktury oraz Spraw Wewnętrznych i Administracji z dnia 31.07.2002r. w sprawie znaków i sygnałów drogowych
Dz. U. nr 170 poz. 1393.

1.3 Rozporządzenie Ministra Infrastruktury z dnia 23 września 2003r. w sprawie szczegółowych warunków zarządzania ruchem na drogach. oraz wykonywania nadzoru na tym zarządzaniem (Dz. U. nr 177 poz. 1729).

1.4 Rozporządzenie Ministra Infrastruktury z dn. 03.07.2003r. w sprawie szczegółowych warunków technicznych dla znaków i sygnałów drogowych oraz urządzeń bezpieczeństwa ruchu drogowego i warunków umieszczania ich na drogach /Dz. U. Nr 220 poz.2181/

1.5 Podkład mapowy w skali 1 : 500,

1.6 Zlecenie inwestora.

2. Przedmiot opracowania:

2.1. Opracowanie przedstawia projekt stałej organizacji ruchu po realizacji budowy drogi gminnej Bachów-Chyrzyna , powiat przemyski, woj. podkarpackie.

2.2. Celem opracowania projektu jest dostosowanie oznakowania pionowego i poziomego na drodze gminnej Bachów-Chyrzyna do zmienionych warunków ruchu drogowego na czas stały po budowie drogi.

2.3 Zakres robót inwestycyjnych obejmuje:

- wykonanie nawierzchni bitumicznej drogi o szer. 5,50m,
- wykonanie obustronnych poboczy o szer. zm. 0.75 - 1,5m,
- wykonanie zjazdów,
- wykonanie elementów odwodnienia drogi w postaci otwartych rowów ziemnych oraz przepustów pod zjazdami,
- budowę przepustów pod koroną drogi,
- przebudowę wylotów otwartych do rz. San wraz z umocnieniem linii brzegowej kamieniem ciężkim
- montaż barier sprężystych N2AW5 o dług. L_C - 3359,70m

Inwestycja zaczyna się w projektowanym km 1+600 istniejącej drogi gminnej o nr 116218R relacji Bachów - Ruszelczyce kontynuacja budowy drogi do skrzyżowania z drogą powiatową nr 2083R relacji Krzywca - Prom - Olszany w m. Chyrzyna w km 5+667,0 o dług. L_C 4067m. Trasa projektowanej drogi gminnej biegnie po istniejącym śladzie wzdłuż prawobrzeżnej stronie rzeki SAN przez wsie Bachów, Ruszelczyce, Chyrzyna. Projektowana droga gminna łączy się również z drogą powiatową 2070R relacji Babice-Prom-Bachów we wsi Bachów oraz z drogą powiatową nr 2083R relacji Krzywca-Prom-Olszany w km 1+410 we wsi Chyrzyna strona prawa. Natomiast droga powiatowa nr 2083R relacji Krzywca-Prom-Olszany posiada połączenie z drogą krajową nr 28 relacji Zator-Medyka oraz drogą wojewódzką 884 Przemyśl-Domaradz.

Administratorem projektowanej drogi jest Gmina Krzywca.

Projektowana droga gminna przebiega w terenie niezabudowanym, przez tereny uprawiane rolniczo, tereny zielone i zalesione.

Parametry rozwiązań projektowych dla drogi gminnej Bachów-Chyrzyna są następujące:

- długość drogi - 4 067m
 - szerokość jezdni - 5,5 m
 - kategoria funkcjonalna drogi L (lokalna),
 - nawierzchnia z betonu asfaltowego o gr. 4+8 cm o szer. 5,50 m
 - podbudowa zasadnicza z mieszanki niezwiązanej kruszywem C90/3- KLSM 0/31,5 E2 \geq 100MPa - gr. 20 cm
 - podbudowa pomocnicza z mieszanki niezwiązanej kruszywem C90/3- KLSM 0/63 E2 \geq 80MPa gr. 20 cm
 - warstwa mrozoochronna z mieszanki związanej spoiwem hydraulicznym cementem gr. 15 cm
 - chodniki (perony) z kostki bet. gr. 8 cm szer. 2,0 m
 - zatoki o nawierzchni z kostki
 - zjazdy publiczne i indywidualne szer. śr.4- 5,0m do granicy działki
- Podbudowa dla kategorii ruchu – KR2.
Obciążenie nawierzchni o nośności 100 kN/oś,

3. Organizacja ruchu drogowego:

W projekcie organizacji ruchu drogowego przyjęto ogólne zasady podane w zał. do Dz. Ustaw nr 220 z 2003r. z uwzględnieniem warunków lokalnych panujących na drodze gminnej Bachów-Chyrzyna.

W projekcie organizacji ruchu drogowego uwzględniono parametry drogi po realizacji budowy tj. jezdni o nawierzchni z betonu asfaltowego o szerokości 5,50m (2 pasy ruchu o szer. 2,75m), chodnik (peron) szer. 2m w obrębie projektowanych zatok w km 3 +246,00 do km 3 + 393,50.

Oznakowanie poziome:

Po budowie drogi gminnej Bachów-Chyrzyna zaprojektowano oznakowanie poziome z uwzględnieniem przejścia dla pieszych w km 3 +337,50 oznakowanym znakiem P-10 szer. 4,0 m. wraz zastosowaniem odpowiednio znaku P – 14.

Z uwagi na projektowaną szer. jezdni 5,50m rezygnuje się z projektowania linii segregacyjnych. Projektuje się natomiast obustronnie linie krawędziowe P-7d, P-7c i w obrębie zatok P-7a.

Na skrzyżowaniu z drogą powiatową nr 2083R zastosowano odpowiednio linię bezwzględnej zatrzymania P-12 oraz linię krawędziową przerywaną P-7a. Całość oznakowania przedstawiono na rys. plan sytuacyjny nr 1,2,3,4,5,6. Oznakowanie poziome należy wykonać jako grubowarstwowe 1,50mm masą chemoutwardzalną.

Oznakowanie pionowe:

Zaprojektowano odpowiednie znaki pionowe – z uwzględnieniem nowo projektowanego przejścia dla pieszych, oznakowano znakiem D – 6. Przed i za przejściem w odleg. ok 50m zaprojektowano znak ostrzegawczy A-16 "Przejście dla pieszych". Na całej dług. projektowanej drogi zaprojektowano znak zakazu B-33 (40km/h) uprzedzając znakiem B-33 (60km/h). Zastosowanie ograniczenia prędkości wynika ze spadków podłużnych ok. 6% oraz dużej krętości projektowanej drogi. Na całej dług. drogi obowiązuje znak ostrzegawczy A-3, A-4 z tabliczką odpowiednio T-2 (3,9km), T-3(Koniec). Na odcinku drogi przebiegającej przez teren lasu oraz łąk zaprojektowano znak ostrzegawczy A- 18b "zwierzęta powiatową dzikie" Na skrzyżowaniu z drogą powiatową projektuje się znak zakazu istn. do przestawienia B-20 oraz znak ostrzegawczy A-29 z uwagi na brak pełnej widoczności oraz istniejącej sygnalizacji świetlnej na dr. powiatowej. ~~Dla poprawienia widoczności projektuje się dodatkowo ustawienie lustra U-18a.~~ *M/h*
Przed w/w skrzyżowaniem w odleg. 100m projektuje się zestaw znaków tj. D-2, A-7 z tal. T-1 "STOP 100m" Natomiast na początkowym odc. drogi projektuje się znak ostrzegawczy A-30, A-12c z tabliczką "Zmiana szerokości nawierzchni".

Na całym odcinku drogi projektuje się odpowiednio ustawienie bariery drogowej N2AW5 o łącznej dług. Lc - 3359,70m .

Całość oznakowania przedstawiono na planie sytuacyjnym – oznakowanie rys. nr 1,2,3,4,5,6.

4. Uwagi końcowe:

4.1. Znaki drogowe pionowe ostrzegawcze, zakazu, nakazu, informacyjne mają być wykonane z folii odblaskowej 2 typu z grupy wielkości - małe, natomiast znaki A-7, B-2, D-6 folii odblaskowej typu 2 z grupy wielkości – średnie, umiejscowione min. 0,5 m od krawędzi jezdni lub za krawędzią ciągu pieszego i umocowane na słupkach stalowych o średnicy 60 mm na wysokości min. 2,00 m, (2,20m na chodniku) od spodu znaku.

4.2. Szczegóły oznakowania pionowego przedstawiono na rysunku sytuacyjnym w załączeniu.

4.3. Wszelkie zmiany lokalizacji znaków wymagają akceptacji Projektanta i Inwestora.

mgr Marek Kowieszko
Upewnienie Budowlane
nr WSPPI/UB/1973.375.1.34

Projektant:

mgr inż. Tomasz Kowieszko
Projektant
Upewnienie w spec. drogowej i mostowej
do proj: nr MAZ/0027/POOD/14
MAZ/0366/POOW/08



Dubiecko 5 km

Piatkowa Góra 8 km



LEGENDA
 Droga gminna
 BACHÓW - CHYRZYNA

PRZEDSIĘBIORSTWO
 USŁUG DROGOWYCH
 MAREK KOWIECZKO
 37 - 700
 PRZEMYSŁ
 OSTRÓW 292.

INWESTOR: WÓJT GMINY KRZYWCZA, 37-755 KRZYWCZA 36		Nr. rysunku: 1	
OBIEKT: BUDOWA DROGI GMINNEJ BACHÓW - CHYRZYNA w km 1 + 600,0 do km 5 + 667,0		Skala: 1:25000	
Projektant: mgr inż. Tomasz Kowieszko	nr MAZ/0027/POOD/14	Faza: SOR	Wersja: A
Sprawdzający: mgr inż. Łukasz Wandzel	nr ŚL/KJ/3468/POOD/10	Brand: DROGOWA	Data: 10-18r.
Nazwa rysunku: ORIENTACJA		Nazwa: ORIENTACJA	
		Tytuł:	

PRZEDSIĘBIORSTWO
USŁUG DROGOWYCH
MAREK KOWIEZSKO
37 - 700 PRZEMYSŁ,
OSTRÓW 292

Nazwa opracowania :
BUDOWA DROGI GMINNEJ BACHÓW - CHYRZYNA

INWESTOR :
WÓJT GMINY KRZYWCZA
37-755 KRZYWCZA 36

Rys. nr
1

Opracował: mgr Marek Kowieszko

nr WBPP/IUB/4.9/3.9/34/84

Faza: SOR

Skala
1:500

Projektant: mgr inż Tomasz Kowieszko

UPR. PROJ. NR MAZ/0027/POOD/14

Branża: INŻYNIERIA RUCHU

Data
10-2018r.

Nazwa:
PROJEKT STAŁEJ ORGANIZACJI RUCHU

Nazwa rysunku:
Plan sytuacyjny -INWENTARYZACJA

LEGENDA:

— 6/2 Granice i nr ewid. działek

istniejące oznakowanie

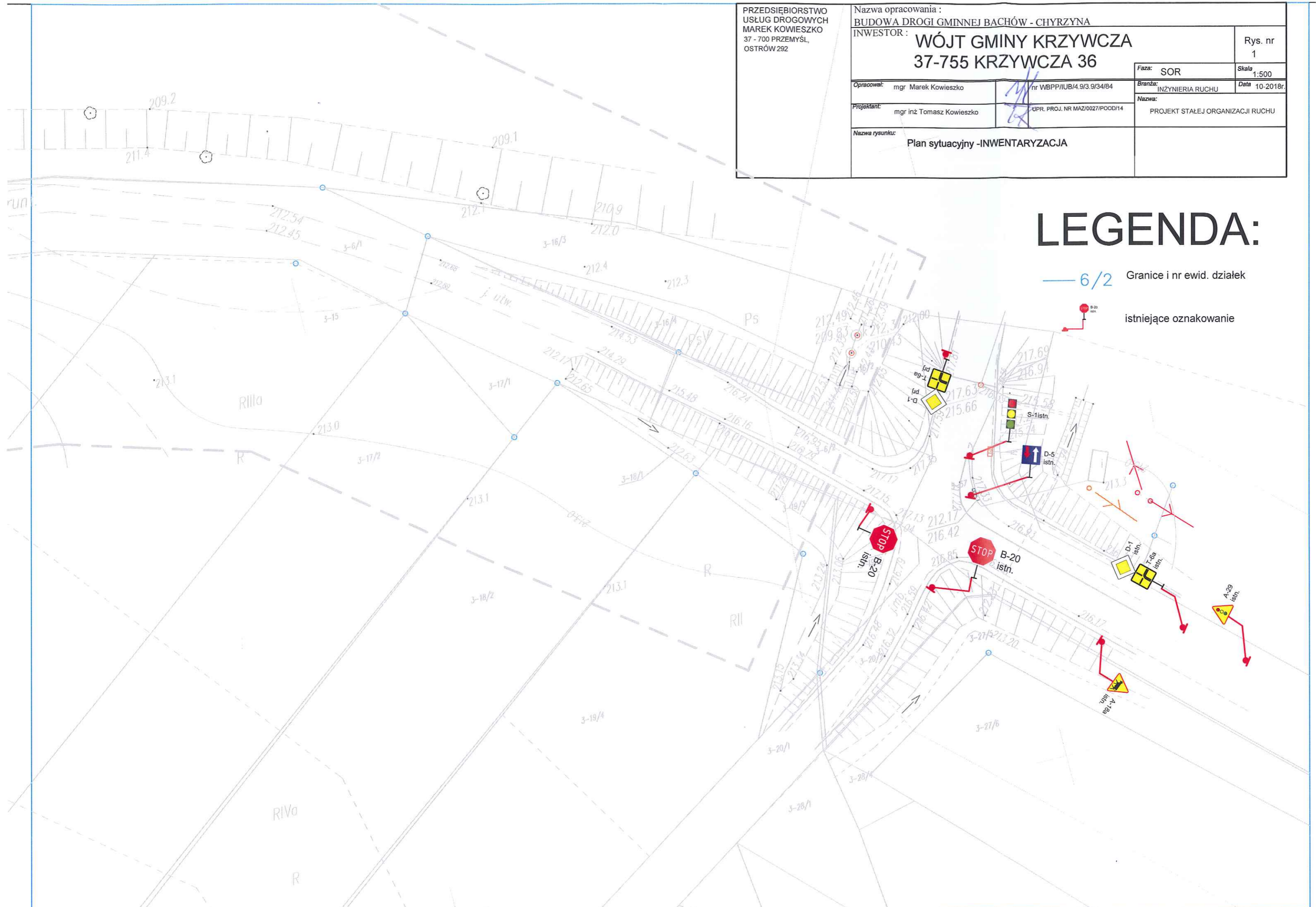

LEGENDA:

Linie rozgraniczające inwestycji
obszar oddzielony inwestycji

Czasowa zajęcie działek

Granice nr ewid. działek

Proj. krawężnik bet. wysłajcy / proj. obrzeża/proj. krawężel jasn. 1/6

Proj. krawężnik bet. obdźony

Proj. krawężnik pobożca I rowu drogi.

Proj. bariera

Zjazdy o nawierzchni tłuczwiowej
Zjazdy o nawierzchni z kostki bet.

Projekowane rowy drogowy

Projekowane umocn. wykład. kamieniem cęklim

Projekowany row umocn. kamieniem polnym oraz gęsią łwką

Projekowany przepust

Isińbiące oznakowanie

Projekowane oznakowanie

Proj. oznakowanie poziome

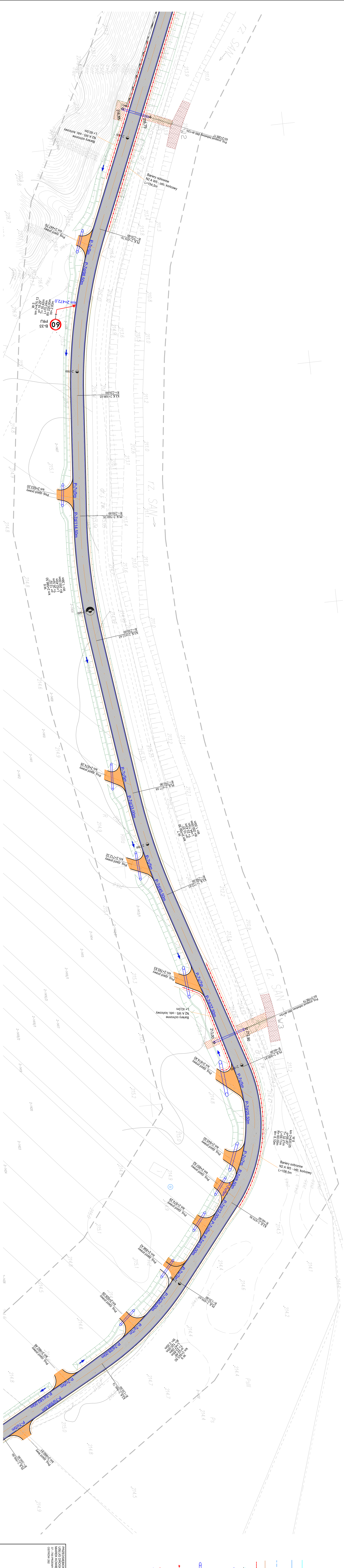

PRZEDSIĘBIORSTWO USŁUG DROGOWYCH BUDOWA DRÓGI GMINNEJ KRZYWCZA - CHERZYNA OSTROW 252		Nazwa opracowania: INWESTOR: WÓJT GMINY KRZYWCZA 37-755 KRZYWCZA 36	
Koszt: 37 200 PLN (słownie: trzydzieści siedem tysięcy dwieście PLN)		Rozm.: 1:500	
Opis: mgr inż. Tomasz Komarowski		Lp. nr: 2	
Przebieg: mgr inż. Tomasz Komarowski		Data: 15.09.2016	
Wzrost: 1,75 m		Nazwa: Projekt Strzałki Organizacji Ruchu	
Waga: 70 kg		Nazwa: Plan sygnalny - oznakowanie	
Ciężar ciała: 70 kg		Data: 15.09.2016	
Ciepłota ciała: 36,6°C		Data: 15.09.2016	
Ciężar serca: 5 W		Data: 15.09.2016	

Miasto do celów projektowych
Kod: 171000
Uwaga: 181306_3_Krzywca
Oprac. 002B Białoch
Lp. nr. 1
Lp. nr. 2
Lp. nr. 3
Lp. nr. 4
Lp. nr. 5
Lp. nr. 6
Lp. nr. 7
Lp. nr. 8
Lp. nr. 9
Lp. nr. 10

Wzrost: 1,75 m
Ciężar ciała: 70 kg
Ciężar serca: 5 W
Ciepłota ciała: 36,6°C

Wzrost: 1,75 m
Ciężar ciała: 70 kg
Ciężar serca: 5 W
Ciepłota ciała: 36,6°C

Wzrost: 1,75 m
Ciężar ciała: 70 kg
Ciężar serca: 5 W
Ciepłota ciała: 36,6°C



LEGENDA:

- Linie rozgraniczające inwestycji-obszar oddziaływania inwestycji
- Czasowe zajęcie działek
- Granice i nr ewid. działek
- Proj. krawężnik bet. wystający / proj. obrzeże/proj. krawężnik jezdn.
- Proj. krawężnik bet. obniżony
- Proj. krawędzie pobocza i rowy drog.
- Proj. bariera
- Zjazdy o nawierzchni tłuczwiowej
- Zjazdy o nawierzchni z kostki bet.
- Projektowany rów drogowy
- Projektowany umocn. wyłotów kamieniem ciężkim
- Projektowany rów umocn. kamieniem polnym oraz gęstą trawą
- Projektowany przepust
- Istniejące oznakowanie
- Projektowane oznakowanie
- Proj. oznakowanie poziome

Mapa do celów projektowych
 skala 1:1000
 Udział ewid. 181304_2 Krzywcza
 Odbiór: 0002 Bachów
 Zakład projektowy: 200204
 Linia wyznaczona: 000000000
 k. 8 120.07.23.23.24.3.8.118.07.03.1.03.2.04.1
 Papiery zgłoszeń: 435.1752.2016 Stan aktualny mapy na dzień 24.10.2016:
 01.12.2016

GEOMETRA
 ul. Długa 10/11
 44-100 Rybnik
 tel. 41 536 811-140
 NIP 525-24-64-86, REGON 143232220

W zakresie opracowania nie bierzemy odpowiedzialności za błędne dane i informacje w danych dostarczonych przez zamawiacza. Wszelkie zmiany w projekcie będą dokonywane na podstawie załącznika nr 1 do umowy. Wszelkie zmiany w projekcie będą dokonywane na podstawie załącznika nr 1 do umowy.

Mapa nie wyklucza się z planów w terenie innych niż wyznaczonych na niniejszej mapie. Wszelkie zmiany w projekcie będą dokonywane na podstawie załącznika nr 1 do umowy.

Projekt wykonany w ramach umowy nr 37-754/2016 z dnia 10.12.2016 r. zawartej między Wójtem Gminy Krzywcza a Geometra Sp. z o.o.

PRZEDSIĘBIORSTWO USŁUG DROGOWYCH MAREK KOWIECZKO SP. z o.o. ul. Kościelna 22, 44-100 Rybnik		Nazwa opracowania: BUDOWA DRÓG GMINNEJ BACHÓW - CHRZYŻYNA	
INWESTOR: WÓJTA GMINY KRZYWCZA 37-755 KRZYWCZA 36		Rys. nr 3	
Opis: mgr Marek Kowieczo	W: WBP/PIB/4.9/3/5484	Opis: SOR	Skala: 1:500
Opis: mgr inż. Tomasz Kowieczo	IPR: PROJ. NAWAZIENIA	Opis: SZYBNIK RUCHU	Data: 10.12.2016
Projekt: STALEG ORGANIZACJI RUCHU			
Nazwa projektu: Plan sytuacyjny - OZNAKOWANIE			

SPOSÓB UMIESZCZANIA ZNAKÓW

Odległość znaków od krawędzi jezdni:

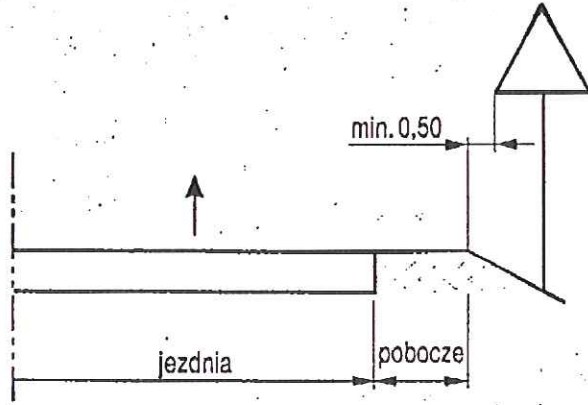

na drodze

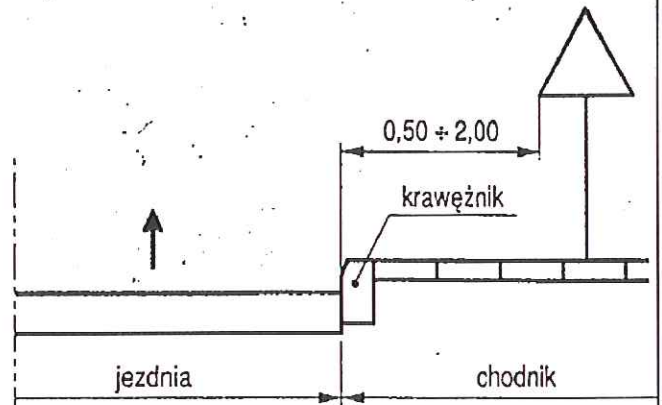

na ulicy

Wysokość umieszczenia znaków:

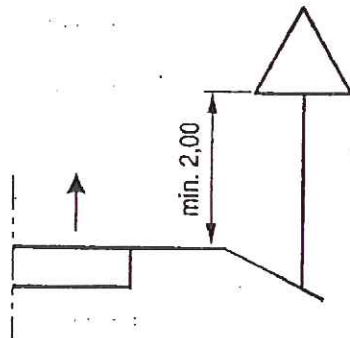

kategorii A, B, C, D, F, G na drogach

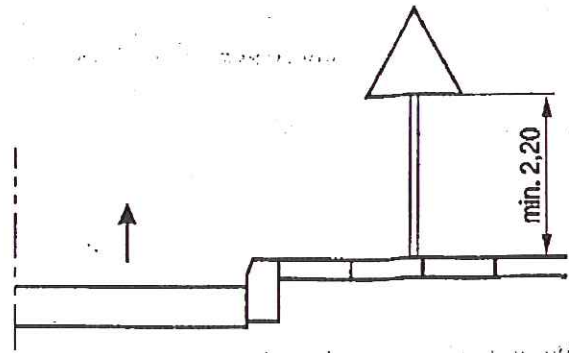

na ulicach

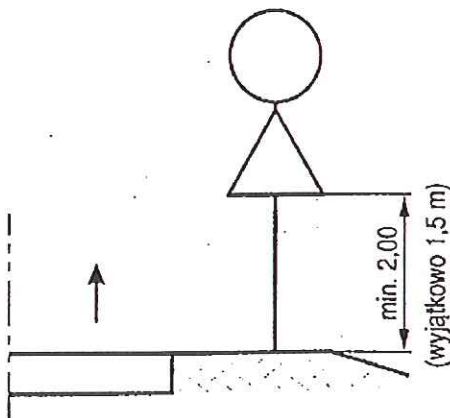

dwóch na jednym słupku na drogach innych niż ulice

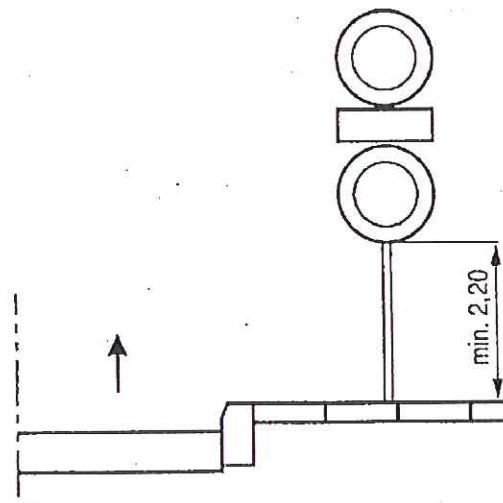

dwóch na jednym słupku na ulicach

PRZEDSIĘBIORSTWO
USŁUG DROGOWYCH
MAREK KOWLESZKO
37 - 700 PRZEMYSŁ,
OSTRÓW 292

Nazwa opracowania:

BUDOWA DRÓGI GMINNEJ BACHÓW - CHYRZYNA

INWESTOR:

WÓJT GMINY KRZYWCZA
37-755 KRZYWCZA 36

Rys. nr
1

Opracował: mgr Marek Kowleszko

m/WBPPIUB.49/39/3484

Forma: SOR

Skala: SCHEMAT

Projektant: mgr inż Tomasz Kowleszko

LPR PROJ NR MAZ002*000014

Brzoza: INŻYNIERIA RUCHU

Data: 10-2018

Nazwa: PROJEKT STALEJ ORGANIZACJI RUCHU

Nazwa rysunku:

SPOSÓB UMIESZCZENIA OZNAKOWANIA
PIONOWEGO

Obiekt: Budowa drogi gminnej Bachów-Chyrzyna

ZESTAWIENIE OZNAKOWANIA POZIOMEGO			
NAZWA LINII	DŁUGOŚĆ[M]	m2/m	POWIERZCHNIA[M2]
P-7a	121,5	0,12	14,58
P-7c	299	0,06	17,94
P-7d	8030,1	0,12	963,612
P-10	22	0,5	11
P-12	7,5	0,5	3,75
P-14	3	0,375	1,13
Razem m2:	x	x	1012,01

ZESTAWIENIE OZNAKOWANIA PIONOWEGO PROJEKTOWANEGO		
Znaki pionowe	szk.	Uwagi
A-3	1	z tabliczką T-2 z napisem 3,9 km
A-4	1	z tabliczką T-2 z napisem 3,9 km
A-4	2	z tabliczką T-2 z napisem Koniec
A-7	1	
A-12c	1	z tabl. T-1 "zmiana szerokości nawierzchni"
A-16	2	
A-18b	2	
A-29	1	
A-30	1	
B-20	1	istniejący do przestawienia
B-33	2	40 km/h
B-33	2	60 km/h
D-2	1	
D-6	2	
E-17a	4	
E-18a	4	
T-1	1	"Zmiana szerokości nawierzchni"
T-1	1	"Stop 100 m"
T-2	2	"3,9 km"
T-3	2	"Koniec"
T-6a	1	
RAZEM:	35	w tym 1 istniejący do przestawienia
Słupki do znaków	25	w tym 1 istniejący do przestawienia
Bariera ochr. N2AW5	3359,7 m	